

MIDLAND

PRECISION SERIES

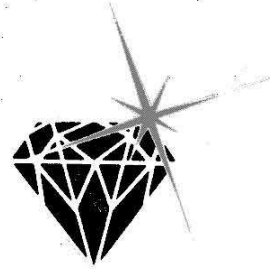

2001

GUIDE DE L'UTILISATEUR

emetteur-recepteur CB mobile 40 canaux AM/FM serie de précision

Midland 2001

emetteur-recepteur CB mobile 40 canaux, série de précision.

Pour votre sécurité, l'espace ci-dessous vous est réservé pour inscrire le N° de série et le N° d'homologation PTT de votre appareil. Ces deux N° sont situés sur la plaque arrière de votre CB. Après avoir inscrit ces N°, gardez les précieusement comme référence.

Si vous contactez DIRLER-SA ou MIDLAND pour le service après-vente ou les pièces de rechange, ces 2 N° doivent être indiqués de façon à ce que nous puissions satisfaire correctement vos demandes.

N° d'homologation _____ 86000 CB

N° de série _____

Bienvenu dans le monde electronique de Midland

Félicitations! Vous voilà assuré d'avoir acquis ce qui se fait de mieux dans la catégorie des CB mobiles et vous en profiterez constamment.

Dans les prochaines années, vous pourrez réaliser -au fil des jours et de l'usage- les véritables raisons et le véritable sens de la première place que détient MIDLAND auprès des cibistes du monde entier.

Et vous finirez par savoir que la "Puissance MIDLAND" est plus qu'un slogan, mais l'entête d'une longue liste d'avantages visibles et audibles.

Comme, par exemple, les réglages conçus et situés pour un maniement pratique et facile.

Et comme l'assurance que, où que vous soyez, aussi bien en France que dans le monde entier le service MIDLAND vous suivra.

En même temps que votre expérience de la CB MIDLAND s'étendra et grandira, nous espérons que vous vous rappellerez que la CB est seulement une sorte d'excellente électronique disponible sous le nom de MIDLAND.

Rappelez-vous que la même fiabilité, le même sérieux dans la construction existe pour les accessoires CB MIDLAND tels que Tos-mètres Watt-mètres, micros, amplis, antennes, etc.

Il faut savoir aussi que MIDLAND est l'un des noms les plus renommés aux Etats-Unis pour les Auto-radios AM/FM/lecteur de cassettes, les combinés CB/Auto-radios, les téléviseurs, les radio-émetteurs professionnels VHF, UHF et marine.

Table des Matieres

MIDLAND 2001	Caractéristiques	Pages 5-6
Instructions de montage		Page 7
Accessoires fournis		Page 7
Choix de l'endroit du montage		Page 7
Montage Mécanique		Page 8
Branchement de l'alimentation électrique		Page 8
Support du micro		Page 9
Haut-parleur supplémentaire en option		Page 9
Haut-parleur "Public-Adress" en option		Page 9
Antennes		Page 10
Choix (conditions minimum)		Page 10
Effet de l'emplacement sur les performances		Page 10
Installation		Page 10
Réglage		Page 10
Mode d'emploi		Page 11
Boutons de commande, connecteurs:		
leurs fonctions et usages		Page 12-13
Comment converser avec votre CB Radio		Page 14
Abréviations fréquemment utilisées		Page 15
Tableau de correspondance fréquence-canal		Page 16
Portée		Page 16
Parasites		Page 16
Quelques conseils pour remédier aux parasites		Page 17
Quelques problèmes et leurs remèdes (tableau)		Page 18
Spécifications techniques		Page 18
Schémas		Page 19-20-21

Midland 2001

emetteur-recepteur CB mobile
40 canaux, AM/FM



Description:

Votre nouvelle CB mobile MIDLAND a été conçue pour vous en rendre l'usage le plus agréable possible.

Aucun autre point dans l'étude de la forme n'a retenu plus l'attention que les dispositions destinées à économiser le temps et les mouvements pour votre nouvelle CB Radio, son micro et son système de fixation.

Vous trouverez les bénéfices de cette attention et en profiterez en détaillant la face avant y compris le panneau lui-même.

Par exemple, tous les coins, boutons et autres protubérances ont été usiné en arrondi pour vous protéger des impacts et éviter les accrocs.

Ce n'est pas la façon la plus économique pour la finition d'une pièce, mais nous pensons que c'est la meilleure.

Indicateur digital des canaux a LED vert

Le vert est la couleur la plus facile à voir et à lire qu'un appareil électronique que puisse avoir. Agréable à l'oeil, celui-ci s'accommode instantanément, ce que ne permettent pas les indicateurs rouges habituels.

Et pour encore plus de facilité, votre indicateur MIDLAND est couplé avec un gros bouton de sélection comportant une couronne à graduation analogique vous indiquant dans quel sens vous "montez" les canaux et dans quel sens vous les "des cendez".

Indicateur a haute visibilite, a chiffres noirs sur fond vert clair.

Pensez-y. Si les lettres blanches sur fond noir étaient plus faciles à lire, tous les journaux, magazines et livres seraient imprimés de cette façon. C'est pourtant ainsi que sont beaucoup d'indicateurs sur les autres CB. Les indicateurs MIDLAND ont l'intention d'être vus et lus. Instantanément.

Aussi votre nouvelle CB MIDLAND a un indicateur à chiffres noirs sur fond vertclair à haute visibilité sur lequel vous n'avez pas besoin d'écarquiller les yeux à 130 à l'heure sur l'autoroute, dans un soleil éblouissant ou dans la pénombre.

Boutons de commande biseautés exclusifs

Votre volume, squelch, gain réception sont réglés par des boutons biseautés de telle sorte que vous pouvez connaître leur position du bout des doigts.

Autrement dit, vous n'avez pas besoin de lever les yeux de la route pour faire les corrections. Vous pouvez les faire rapidement, seulement en les "sentant". Vous constaterez également que tous les boutons que vous utilisez le plus fréquemment sont reportés du côté conducteur pour une meilleure accessibilité et que la façade elle-même a été dessinée pour éviter les éblouissements.

Micro Anatomique

Résultat d'une étude de forme longue et coûteuse, votre nouveau micro MIDLAND a été modelé pour s'ajuster avec précision à la configuration de votre main.

Agréable à tenir, ce dessin rend l'usage du micro naturel et facile d'emploi.

Support réglable du type "Prenez-le avec vous".

La conception du support permet de monter et démonter facilement votre nouvelle CB pour la plus grande sécurité devla voiture et de la radio.

La glissière à pivots réglables vous permet d'installer votre CB à n'importe quel angle et n'importe quelle hauteur selon ce qui est le plus pratique et le plus confortable pour vous.

Indicateur et bouton de réglage du Midland 2001 mobile

indicateur analogique
lumineux de niveau de réception
et puissance d'émission

commutateur AM/FM

indicateur des canaux
par LED de couleur verte

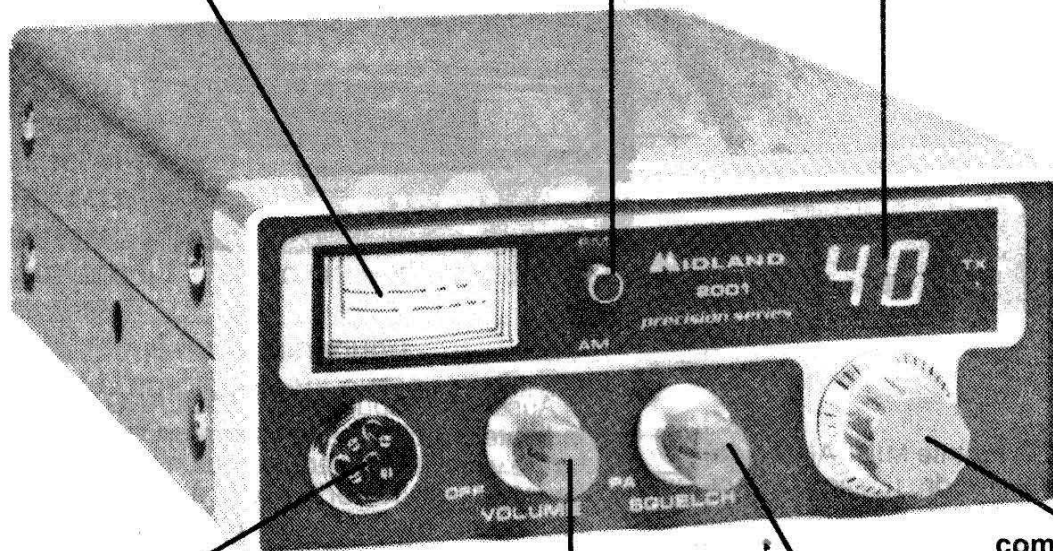

prise de micro 4 broches
à vis de sécurité

M/A et réglage du
volume sonore

silencieux (squelch)
ET P.A.

commutateur rotatif
gradué des canaux

micro standard de
forme anatomique

levier de commutation
émission-réception

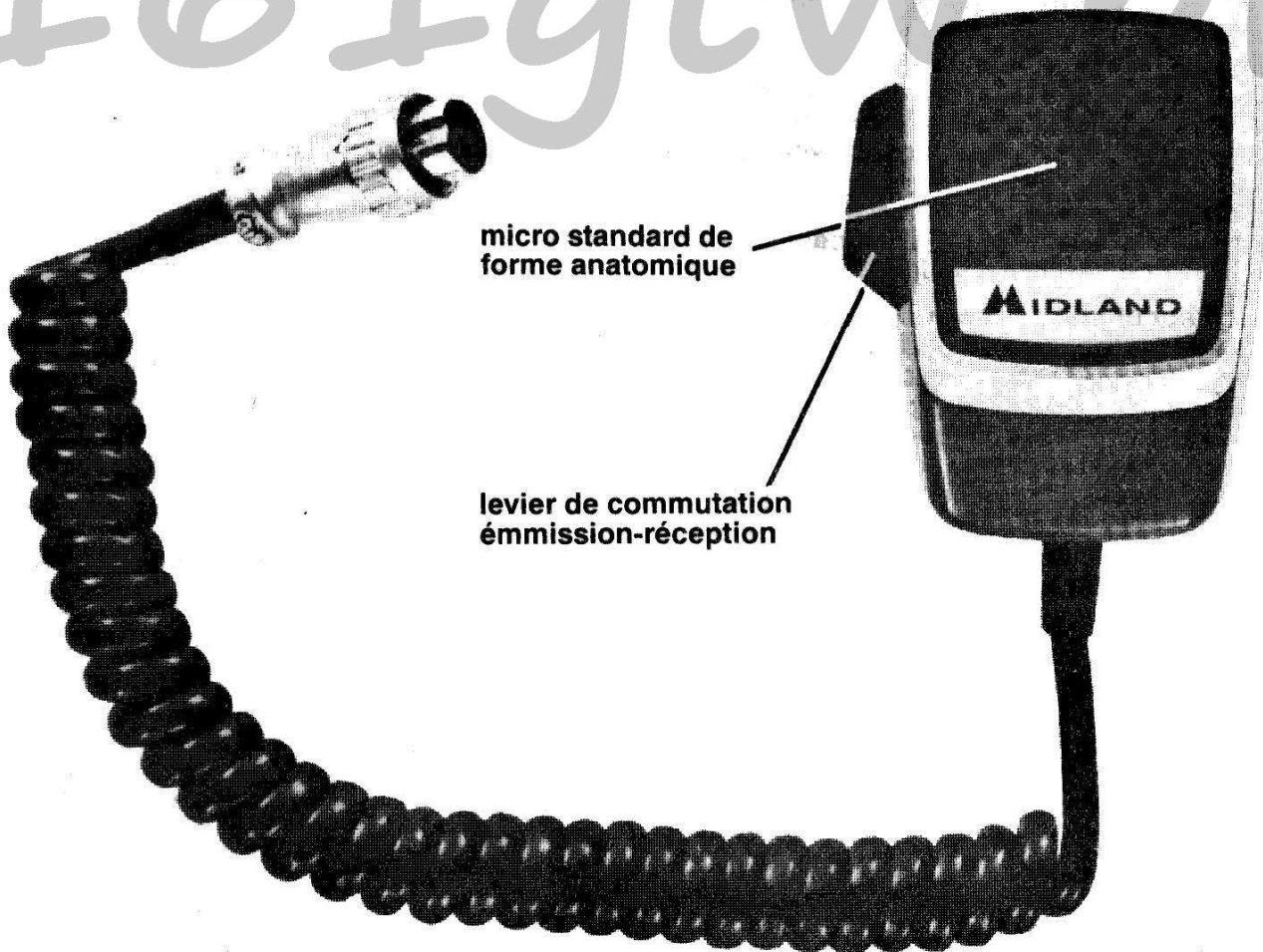

Comment installer votre Midland CB mobile

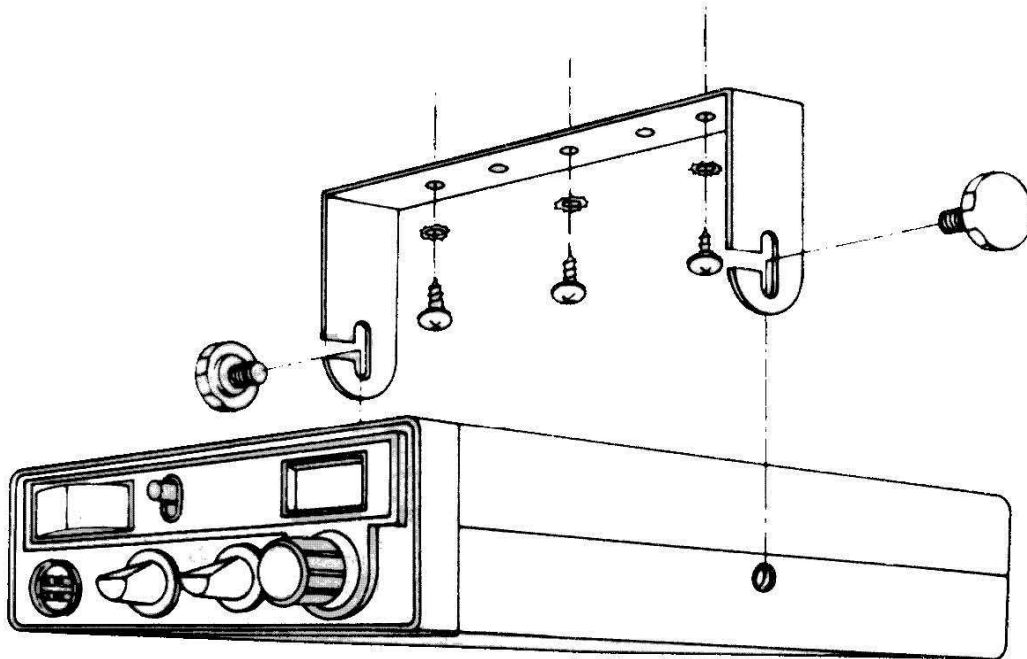

Cet émetteur-récepteur peut être installé dans n'importe quel véhicule utilisant 12 volts continus, QUE LA MASSE SOIT POSITIVE OU NEGATIVE.

La plupart des véhicules courants possède un système à masse négative. Cependant quelques vieilles voitures américaines et quelques gros camions peuvent avoir encore une masse positive.

Verifier votre installation électrique avant de commencer le montage.

Attention aux camions: ceux-ci possèdent très souvent une installation en 24 volts. Il faut alors soit passer une ligne entre les deux batteries de 12 volts et votre poste CB l'autre fil étant branché directement à la masse, soit utiliser un convertisseur 24/12 V. De toute façon, si vous avez le moindre doute, consultez un spécialiste.

Accessoires fournis avec votre CB Midland pour son installation et son utilisation.

- 1° — Support de fixation permettant un démontage rapide.
- 2° — Support de micro.
- 3° — Tout le matériel pour monter les supports de la CB et du micro (vis, rondelles,..) pour une installation normale.
- 4° — Fil d'alimentation avec prise de raccordement à détrompeur.

- 5° — Micro avec prise de raccordement à vis de sécurité et fil élastique.
- 6° — Guide de l'utilisateur.

Où installer votre CB radio?

Votre nouvelle CB Radio MIDLAND a été conçue pour être installée sous votre tableau de bord.

Sécurité et facilité d'emploi sont les principaux facteurs à considérer dans le choix de son emplacement. Si votre passager(ou passagère) avant doit également s'en servir, s'assurer qu'il le pourra sans gêner le conducteur.

Attention:

Bien s'assurer que votre CB Radio est située de telle sorte qu'elle ne gêne ni le conducteur ni l'accès aux différentes commandes de la voiture.

Les câbles de raccordement (alimentation, antenne, haut-parleurs supplémentaires et surtout fil du micro) doit être placés et éventuellement attachés de telle sorte qu'ils ne gênent pas le déplacement du frein, de l'accélérateur et des autres commandes.

Des difficultés de manoeuvre dues à un montage incorrect de votre CB pourraient contribuer à la perte du contrôle de votre véhicule.

Montage Mécanique

1° Moyennant la précaution de la page précédente, utilisez le support comme gabarit pour marquer l'endroit des trous de vis sous votre tableau de bord.

Utilisez un pointeau, un clou ou tout autre objet pointu pour marquer le métal.

2° Percez un trou de 3.2 mm pour chaque trou de vis du support (3 trous). Fixez le support au tableau de bord avec les vis cruciformes auto-taraudeuses qui sont fournies avec les accessoires.

DES PRECAUTIONS EXTREMES DOIVENT ETRE PRISES PENDANT LE PERCAGE DU TABLEAU DE BORD POUR EVITER D'ENDOMMAGER LES FILS ELECTRIQUES DE L'ALLUMAGE ELECTRONIQUE, DES INSTRUMENTS DE BORD ET DES ACCESSOIRES.

3° Introduire la prise amovible à trois broches du fil d'alimentation, derrière le poste.

4° Montez et serrez la radio sur le support, en laissant une place suffisante, de façon à pouvoir faire facilement les autres raccordements par la suite.

Alimentation

1° Si vous n'avez pas encore déterminé si votre véhicule avait une masse positive ou négative, faites-le maintenant.

Débranchez également la batterie pour éviter les court-circuits pendant les raccordements.

2° Si LA MASSE EST NEGATIVE, raccordez le fil rouge (celui avec le porte fusible) sur la boîte de fusibles ou sur l'allume-cigarettes ou directement sur la borne + de la batterie.

(Généralement, la boîte des fusibles est le point de raccordement le plus pratique. Il est également possible de le raccorder au point de branchement des accessoires commandés par le contact de la boîte à fusibles ou directement à ce contact d'allumage, de telle sorte que votre CB s'éteigne automatiquement avec l'arrêt du contact, ce qui évitera la décharge accidentelle de la batterie).

Raccordez ensuite directement et solidement le fil noir au châssis métallique.

Si LA MASSE EST POSITIVE, branchez à l'inverse en raccordant le fil rouge porte-fusible au châssis et le fil noir à votre source continue.

Une lampe ou un volumètre peut être une bonne aide pour trouver une bonne borne de raccordement et une bonne masse.

Dans tous les cas, un bon contact direct métal sur métal est essentiel pour une performance optimale. Il peut donc être nécessaire de gratter la peinture pour mettre le métal du châssis à nu au point de raccordement.

MASSE DU BLOC MOTEUR OU DU CHASSIS DE LA VOITURE

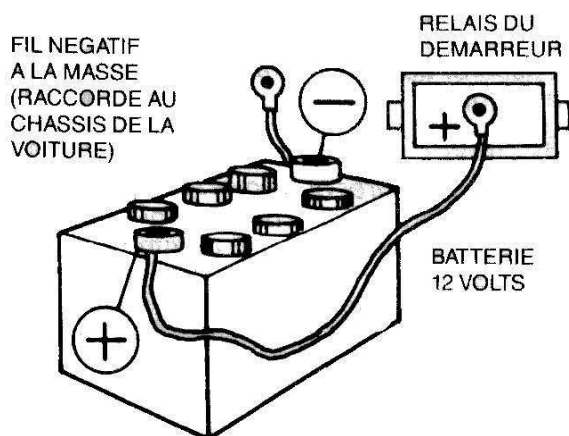

EXEMPLE DE BRANCHEMENT NEGATIF A LA MASSE LA PLUPART DES VOITURES ET CAMIONS SONT DE CE TYPE

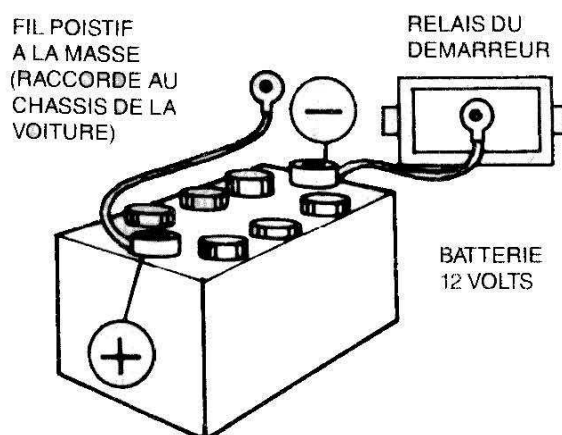

EXEMPLE DE BRANCHEMENT POSITIF A LA MASSE. PEUT SE TROUVER SUR QUELQUES VIEUX CAMIONS ET VOITURES AMERICAINES

Montage de l'unité principale

1° Positionnez le poste entre les bras du support, en ligne avec les boutons de serrage. Bien mettre entre le poste et les bras du support les deux rondelles en caoutchouc pour mieux fixer le poste et protéger la peinture.

2° Orienter le poste pour un maximum de confort et une bonne accessibilité. Serrer les boutons de fixation.

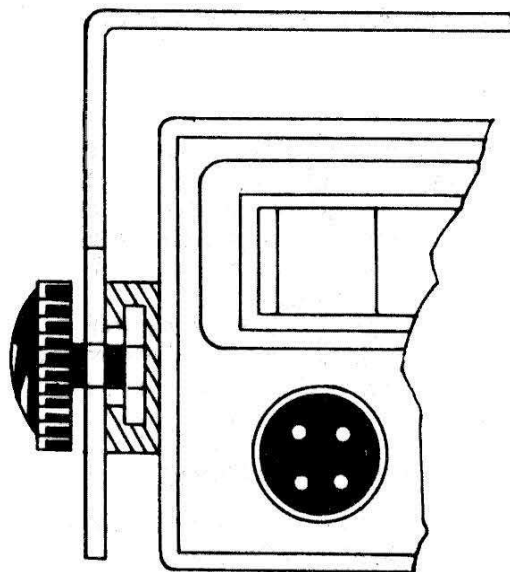
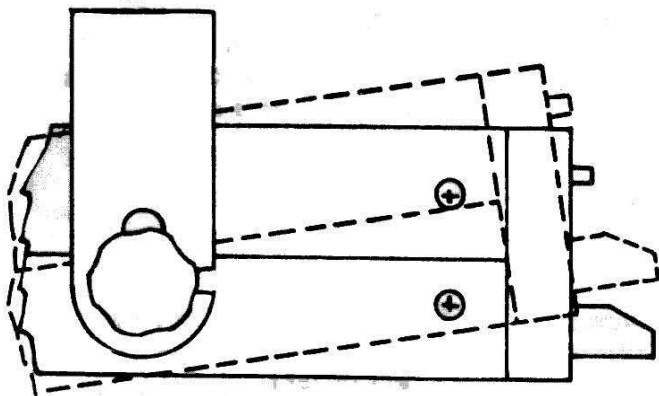

Installation du support de micro

Des trous de fixation sont prévus sur le côté du poste pour mettre le support du micro. On peut aussi le monter sur le tableau de bord du véhicule.

Montage d'un haut-parleur supplémentaire

Repérez la prise jack "EXT" sur la face arrière du poste. Introduire bien à fond la fiche Jack correspondante du haut parleur. Fixez solidement le haut-parleur supplémentaire à l'endroit choisi.

Dès qu'il sera raccordé, ce haut-parleur coupera automatiquement le haut-parleur standard à l'intérieur de votre CB Radio MIDLAND.

Montage d'un haut-parleur public-address

Repérez la prise Jack "PA" sur la face arrière du poste. Introduire bien à fond la fiche Jack correspondante du haut-parleur.

Les instructions pour le montage de ce haut-parleur Public-Adress en option doivent être incluses avec la visserie dans la boîte de ce haut-parleur.

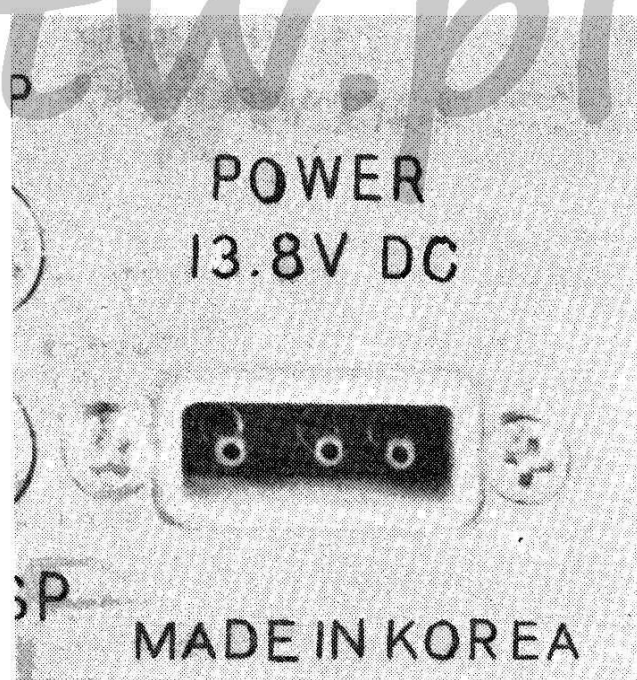

Antenne: Comment choisir, installer et régler celle qui vous convient.

Fondamentalement, vous avez deux types d'antennes pour véhicule — Fouet de longueur normale (2,5 m environ) ou fouet raccourci — et une grande variété de types de montage que vous devrez choisir en fonction de l'endroit où vous voulez la mettre.

MIDLAND vous propose une gamme complète d'antennes à hautes performances. Votre revendeur MIDLAND saura vous conseiller dans votre choix.

Où placer votre antenne?

Voici quelques règles générales pour placer l'antenne de façon à obtenir les meilleures performances de votre CB:

- 1° Fixez votre support d'antenne le plus haut possible sur votre véhicule
- 2° Plus votre antenne dépassera du toit meilleur ce sera.
- 3° Si possible, fixez le support au centre de la surface que vous aurez choisie
- 4° Faites passer le câble de l'antenne loin des sources de parasites tels que système d'allumage, jauges, etc...
- 5° Assurez-vous que la masse de l'antenne est bien électriquement raccordée à la masse du véhicule.
- 6° Attention à ne pas endommager le câble de l'antenne en l'installant.

Il existe pratiquement cinq endroits pour fixer une antenne sur une voiture: le toit, la gouttière, le coffre arrière, l'aile avant et le pare-choc arrière.

L'emplacement que vous aurez choisi pour votre antenne en déterminera le type.

Une fois encore, votre revendeur MIDLAND vous aidera dans votre choix en fonction des différentes caractéristiques des antennes MIDLAND qu'il peut vous proposer.

Installation de l'antenne

Suivez attentivement les instructions du fabricant.

Attention: Ne jamais émettre avec votre CB radio en ayant un câble d'antenne endommagé ou sans y raccorder l'antenne, ceci pouvant détériorer le circuit d'émission.

Reglage de l'antenne

Certaines antennes sont réglées directement en usine. Cependant on peut souvent améliorer les performances en allongeant ou en raccourcissant légèrement leur longueur en fonction des indications d'un appareil de mesure prévu pour cela: le "tos-mètre".

Pour la procédure exacte, se reporter au manuel d'installation du fabricant.

Vous pouvez acheter un TOS-mètre séparément ou demander au service après-vente de votre revendeur MIDLAND de vous la vérifier.

LES CINQ MONTAGES POSSIBLE SUR VOITURE

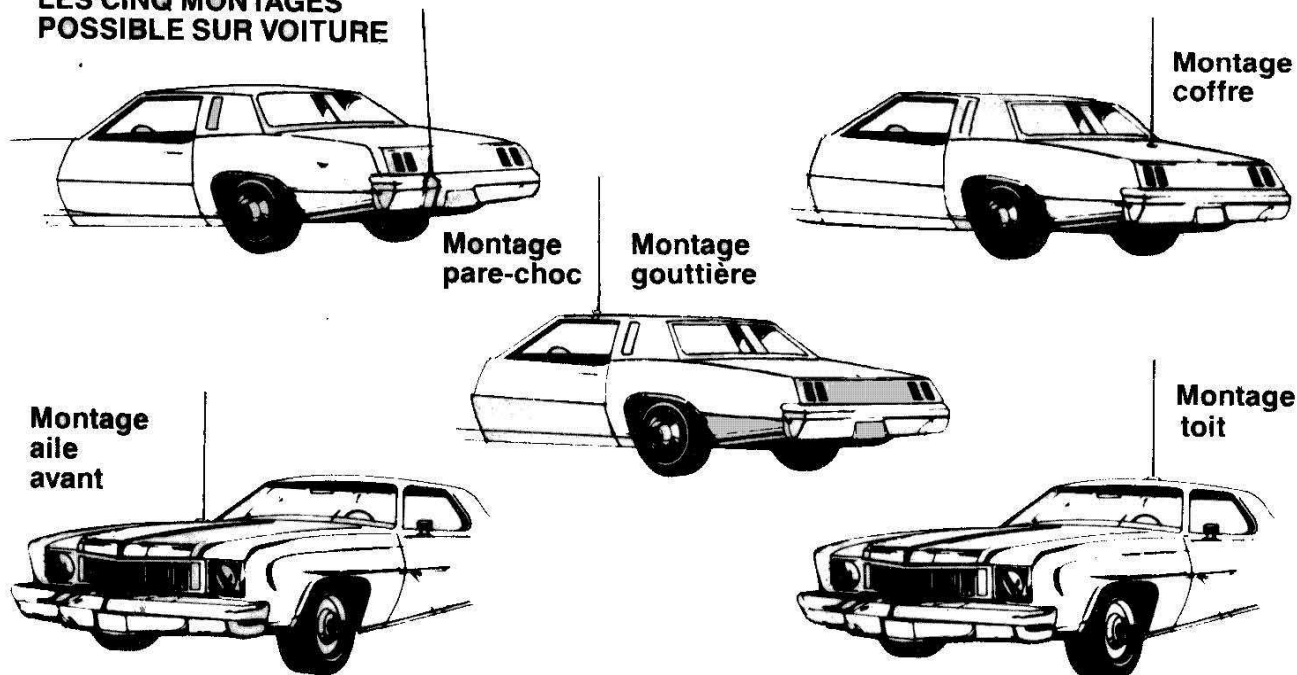

Midland 2001

Mode d'emploi

Une fois que vous aurez installé et raccordé correctement votre CB et votre antenne, vous serez prêt alors à effectuer les 7 opérations suivantes pour devenir opérationnel efficacement.

Première Operation: Branchez le connecteur du micro sur la prise correspondante en façade de l'appareil et vissez-la.

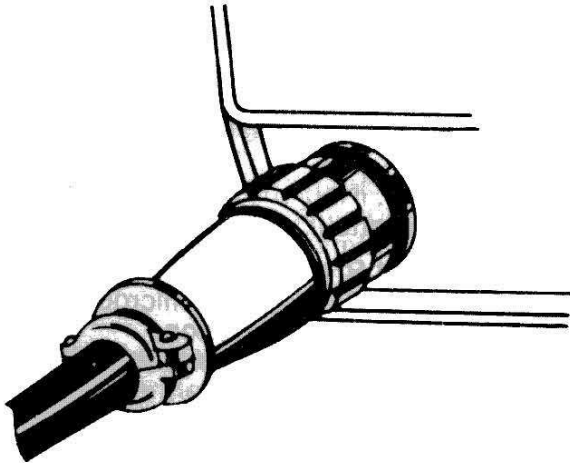

Deuxième Operation: Vérifiez que votre antenne est correctement raccordée à la prise correspondante à l'arrière de l'appareil.

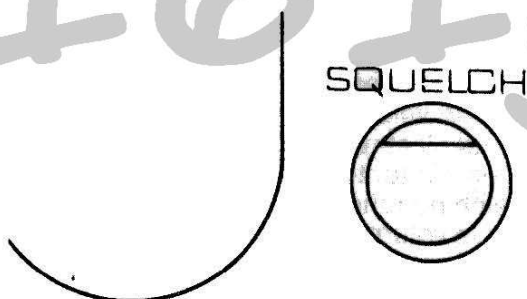

Troisième Operation: Assurez-vous que le bouton du silencieux (squelch) se trouve dans la position "mini", c'est-à-dire à fond dans le sens inverse des aiguilles d'une montre.

Quatrième Operation: Tournez le bouton de volume (AF Gain) de façon à mettre en route l'appareil et réglez le volume sonore de façon satisfaisante.

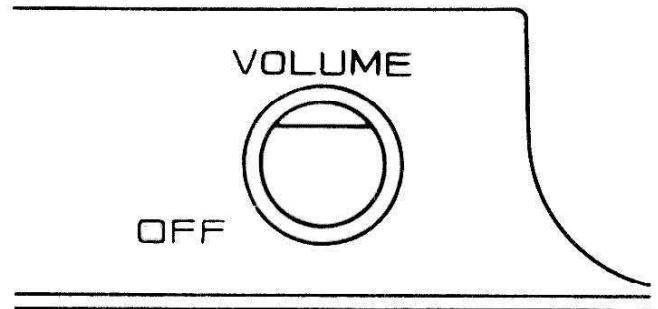

Cinquième Operation: Choisissez votre canal en tournant le sélecteur des canaux en dessous de l'indicateur digital à LED.

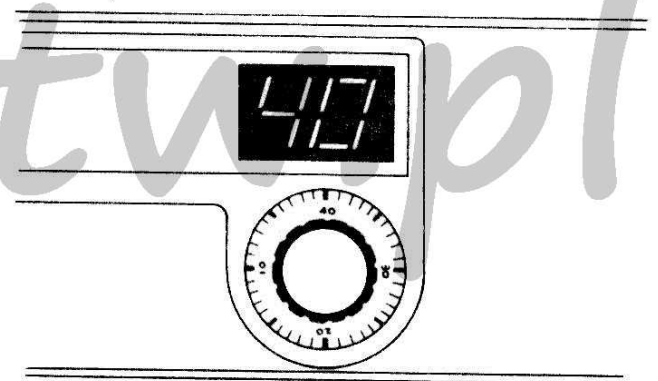

Sixième Operation: Pour émettre appuyez sur la touche du micro. Pour recevoir, relâcher cette touche.



Boutons de commande, connecteurs: Leurs fonctions et usages

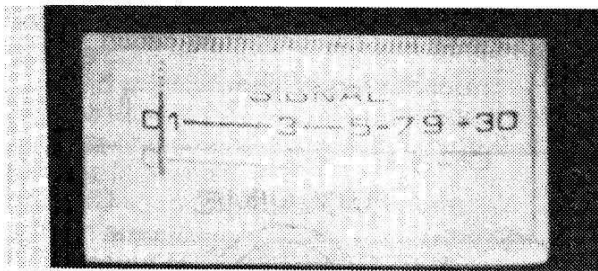

En commençant en haut et à gauche de votre MIDLAND 2001R et en tournant dans le sens inverse des aiguilles d'une montre, nous trouvons sur la façade:

Indicateur de signal de réception et de puissance d'émission

Ce nouvel indicateur lumineux à grande lisibilité, à chiffres noirs sur fond vert pâle est utilisé à 2 fins:

- 1° — en réception, il indique la puissance relative des signaux reçus.
- 2° — en émission, il indique la puissance de sortie de votre émetteur.

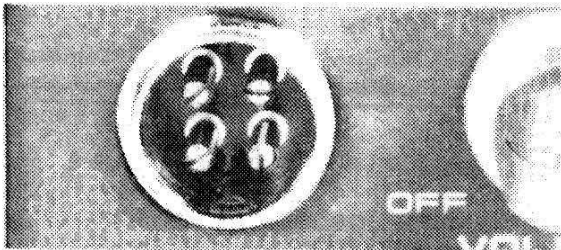

Prise de Micro a 4 Broches et a VIS

Il raccorde avec sécurité votre microphone à votre CB radio pendant l'utilisation.

Il permet un débranchement rapide en cas de non-utilisation.

Bouton Marche-Arret et Volume (AF Gain)

Il met en route votre CB et règle le niveau sonore pour une écoute confortable.



Indicateur Digital des Canaux par LED

Eclairé en vert, facile à lire, il indique le canal sélectionné par le gros bouton de réglage à indication analogique situé juste en dessous.

Silencieux (Squelch)

Tourné dans le sens des aiguilles d'une montre, il rend votre CB silencieuse quand aucun signal n'est reçu par l'antenne et procure une position d'attente agréable.

Le squelch ne fonctionne qu'en réception et n'affecte ni le volume sonore quand des signaux sont reçus ni la puissance d'émission.

Pour le régler, quand aucun signal radio n'arrive par l'antenne, tournez le bouton dans le sens des aiguilles d'une montre jusqu'à ce que l'appareil devienne muet.

L'arrivée de signaux radio-électriques supprimera automatiquement l'action du squelch. Un réglage précis est nécessaire car, s'il est trop à droite, les signaux faibles ne l'annuleront pas.

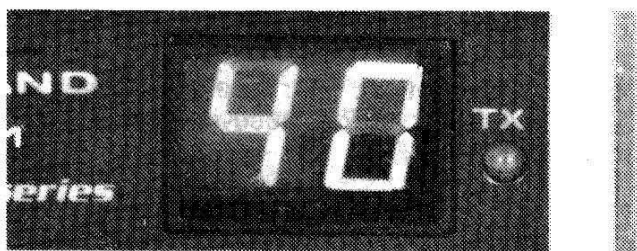

Commutateur CB/PA

En option, vous pouvez ajouter à votre CB un haut-parleur extérieur à votre véhicule appelé "Public Adress" et qui se raccorde à la prise Jack "PA" à l'arrière de votre appareil. Ceci vous permet de communiquer avec les piétons ou les autres véhicules par l'intermédiaire de votre micro.

Le commutateur CB/PA transforme donc votre appareil CB habituel en amplificateur pour parler au public.

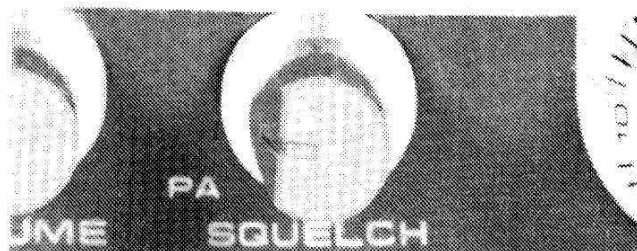

Commutateur AM/FM

Il permet d'émettre et de recevoir soit en modulation d'amplitude (AM), soit en modulation de fréquence (FM), selon la position du commutateur AM/FM.

L'usage de l'un ou l'autre de ces 2 types de modulation dépend de l'utilisateur et de ses correspondants.

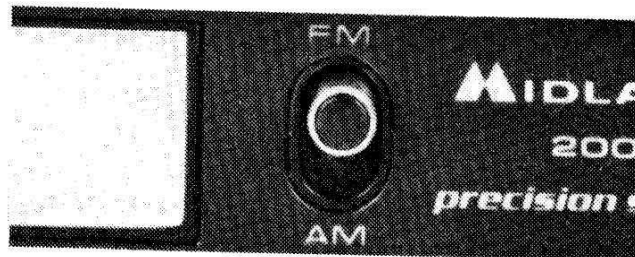

Filtres (NB-OFF)

— le "bloqueur" de bruit (NB) a pour effet de réduire les bruits des impulsions électriques telles que les parasites causés par le système d'allumage des voitures, sans toutefois affecté de façon significative la sensibilité en réception.

— le "limiteur automatique de bruit" (ANL) réduit les parasites atmosphériques indésirables. (Ces filtres sont mis en permanence)

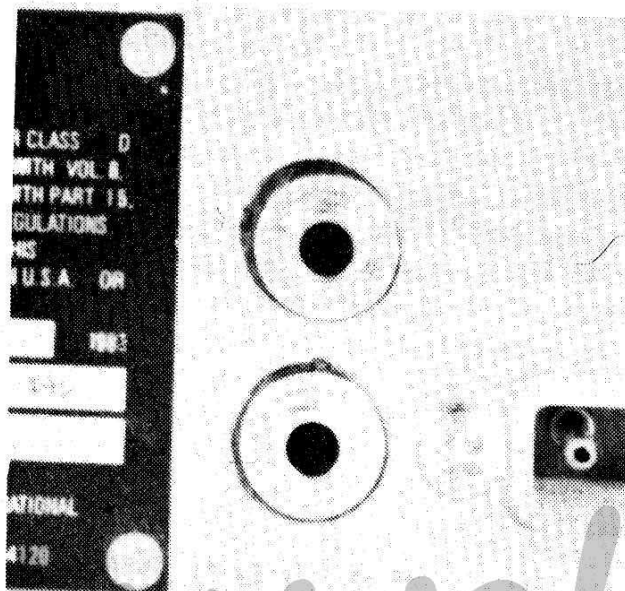

Prise Jack Haut Parleur Exterieur

Elle permet de brancher un haut-parleur extérieur qui coupera automatiquement le haut-parleur à l'intérieur de votre CB.

Le raccordement se fait par l'intermédiaire de cette prise arrière.

Prise Jack PA

Un haut-parleur pour public-adress en option peut être connecté à l'arrière de votre CB par la prise prévue à cet effet et repérée "PA". Il vous permettra de communiquer avec les piétons ou les autres véhicules à l'aide de votre micro.

Touche du Micro

Vous émettrez en enfonçant simplement la touche sur le côté du micro.

En la relâchant, votre CB se remet en réception.



Comment converser avec votre CB radio?

Vous serez sans doute dérouté au début par le langage bizarre utilisé par les cibistes.

Bien que nullement obligatoire, le code "Q" est en effet très fréquemment employé. Son origine remonte aux premières transmissions en Morse où une association de 3 lettres (commençant par Q) signifiait une phrase complète permettant une liaison plus rapide, particulièrement lorsque les conditions de transmission étaient difficiles. Encore maintenant il est quelquefois plus simple de dire "Q T H?" que "D'où émettez vous?".

Le code "Q" est également international et si vous prononcez les lettres à l'anglaise, vos correspondants étrangers vous comprendront. Quoiqu'il en soit, n'en abusez pas, mais essayez de connaître du moins les abréviations suivantes:

Code "Q"

(le) QRA

(la) QRG

(du) QRM

QRO

QRP

(un) QRT

(un) QRX

(le) QRZ

(du) QSB

(une) QSL

(le) QSJ

(le) QSO

(un) QSP

(un) QSY

(le) QTH

Signification

le lieu précis

la fréquence

du brouillage

fort bon

faible, mauvais

un arrêt durable, cesser

un arrêt momentané, s'interrompre

l'indicatif, donner l'indicatif

du fading

une carte postale personnalisée

l'argent, le prix

le groupe qui converse

un message à retransmettre

un déplacement, changer de fréquence

le lieu approximatif

Abreviations de trafic

(un) OM:	un homme
(une) YL:	une femme
(un) QRPP:	un petit garçon
(une) QR pépète:	une petite fille
(un) TX:	un émetteur
(un) push-pull à roulettes, un pouche:	une voiture
(un) millepattes	un camion
(un) S-mètre:	un vu-mètre indiquant le niveau des signaux reçus
donner un report:	indiquer comment l'on reçoit un correspondant
S9:	très fort; S5: moyen S3: faible S2: très faible
(le) 600 Ohms	le téléphone
(du) DX:	de la propagation à longue distance
(le) WX:	le temps (météo)
73:	salutations courantes
88:	salutations intimes (bons baisers)
HI:	hilarité, ponctuée des expressions plaisantes
break:	appel indiquant le désir de se mêler à un QSO
position 144 (ou PPP):	être allongé
un gastro:	un repas
le pro:	le travail
CQ:	appel général
TOS:	taux d'onde stationnaire

161gtw.pl

Carte de correspondance frequence-canal

Frequenc	Canal
26.965MHz	1
26.975MHz	2
26.985MHz	3
27.005MHz	4
27.015MHz	5
27.025MHz	6
27.035MHz	7
27.055MHz	8
27.065MHz	9
27.075MHz	10
27.085MHz	11
27.105MHz	12
27.115MHz	13
27.125MHz	14
27.135MHz	15
27.155MHz	16
27.165MHz	17
27.175MHz	18
27.185MHz	19
27.205MHz	20
27.215MHz	21
27.225MHz	22
27.255MHz	23
27.235MHz	24
27.245MHz	25
27.265MHz	26
27.275MHz	27
27.285MHz	28
27.295MHz	29
27.305MHz	30
27.315MHz	31
27.325MHz	32
27.335MHz	33
27.345MHz	34
27.355MHz	35
27.365MHz	36
27.375MHz	37
27.385MHz	38
27.395MHz	39
27.405MHz	40

Facteurs modifiant la portee efficace de la CB

Ce sont essentiellement les mêmes influences que celles qui optimisent ou limitent les performances des autres radios AM ou FM dans les véhicules en déplacement.

Terrain: Naturellement, collines et vallées interrompent ou raccourcissent les liaisons CB.

Temps: Vous devez vous attendre à ce que la portée de votre CB soit réduite — peut-être de façon très importante — en cas de perturbation atmosphérique telle que orage ou chute de neige épaisse. Les taches solaires peuvent également affecter les performances CB.

Obstacles: A l'intérieur d'un tunnel, d'un garage ou parking couvert, ou sous un pont, les capacités d'émettre et de recevoir de votre CB seront toutes deux des plus réduites.

En un mot, vous pourrez espérer obtenir le maximum de performance en émission-réception dans une région plate, dégagée et par des conditions atmosphériques stables mais pas nécessairement claires.

Si dans de telles conditions, les performances de votre CB paraissent limitées, vérifiez que votre poste est correctement raccordé et votre antenne bien réglée.

Vous avez peut-être intérêt à consulter votre revendeur MIDLAND habituel.

Qu'est-ce qui cause les parasites?

Si vous avez un problème anormal de parasites, il y a de grandes chances pour que ce soit votre véhicule lui-même qui en soit la cause.

Un récepteur CB est un instrument extrêmement sensible capable d'être pénétré par de petits signaux parasites et de les amplifier, particulièrement si la source en est à quelques centimètres.

Tous les bruits qui viennent de votre CB proviennent presque à coup sûr de l'extérieur du poste lui-même. Des dispositifs ont été montés à l'intérieur de votre CB MIDLAND (l'ANL par exemple) pour minimiser au maximum ce genre d'inconvénient.

Comment s'en débarrasser?

Souvent, on peut prendre de simples et rapides mesures pour éliminer ou réduire des problèmes tels que les interférences et les parasites.

Suppression des parasites

Une source très courante de parasites excessifs est le système d'allumage du véhicule du Cibiste. Si vous avez l'impression que c'est le cas, arrêtez simplement votre moteur en laissant bien entendu votre CB sous tension. Si le bruit cesse vous avez la preuve que votre système d'allumage est le coupable.

Cependant, il y a des quantités d'endroits de l'allumage d'où ces bruits peuvent provenir:

BOUGIES et fils de bougies sont probablement les pires des producteurs de parasites. Pour éliminer ce genre de bruits, vous pouvez prendre l'une de ces 4 simples mesures: 1° — Installer des anti-parasites résistants pour bougie, 2° — ou des bougies à résistance ou 3° — des fils de bougie résistants entre les bougies et la tête d'allumage mais aussi entre cette tête et la bobine. 4° — Remplacer vos vieilles bougies et vieux fils et régler correctement le moteur.

Tout ceci supprimera généralement la plupart de vos parasites.

La plupart des voitures sont maintenant équipées d'origine avec des fils de bougie anti-parasites. Si la vôtre ne l'est pas vous pouvez aller chez n'importe quel vendeur d'accessoires auto les acheter et les monter vous-même avec un minimum de connaissance technique.

Attention: n'entreprenez aucune modification ou réparation de votre système d'allumage sans l'aide d'un professionnel ou sans expérience technique sérieuse.

Les Etincelles des balais des générateurs électriques peuvent créer un souffle agaçant. Il est généralement dû à un collecteur encrassé et est éliminé en polissant sa surface avec une toile émeri fine et en nettoyant les interstices avec un outil étroit et fin.

Les Régulateurs de tension peuvent produire un bruit haché dans votre CB à l'enclenchement et au déclenchement du relais lorsque la batterie est chargée. Pour éliminer ce bruit, montez des condensateurs coaxiaux à la batterie et sur les bornes de l'armature de la boîte de régulation.

Les Anneaux du collecteur d'alternateur peuvent également engendrer un souffle qu'on éliminera en les gardant propres et en s'assurant de leurs bons contacts avec leurs balais.

D'autre part, les boîtes de régulation d'alternateur à simple contact doivent avoir un condensateur coaxial sur la borne vers l'allumage. Les boîtes à double contact doivent avoir un second condensateur sur la borne vers la batterie.

Un blindage entre le régulateur et l'alternateur peut également être nécessaire.

S'assurer que ce blindage est bien à la masse à ses deux extrémités.

Moins fréquemment, bien que réels, des générateurs de bruit tels que ventilateurs de chauffage, clignotants, essuie-glaces etc... peuvent être neutralisés par un condensateur coaxial judicieusement placé. (consultez votre garagiste).

Roues et pneus peuvent aussi être la cause de parasites CB.

Les bruits des roues peuvent être éliminés par des ressorts de mise à la masse mis entre l'axe de roue et la coupelle de retenue de graisse du moyeu. L'électricité statique des pneus peut être atténuée par une poudre anti-statique appliquée à l'intérieur de chaque roue.

L'effet Corona des antennes (décharge électrostatique) se manifestant le plus souvent avec les antennes fouet pointues, peut arriver juste avant ou pendant un orage électrique. Le seul remède est d'attendre que la tempête se passe.

SOLUTIONS:

PROBLEMS COURANTS DE LA CB.

	Vérifier le commutateur CB/PA	Vérifier la prise du fil d'alim	Vérifier le fusible de 2 Ampères	Vérifier le réglage du squelch	Changer pour un bouton Marche/Arrêt	Vérif. câble et raccords d'antenne	Appuyer à fond sur touche micro	Vérifier la prise micro	Vérifier contact fil à la masse	Vérifier câble d'antenne et TOS
Ni son ni éclairage cadran	●	●	●					●		
Eclairage cadran pas de son	●		●		●		●	●		
Pas de réception de parole			●	●						
Réceptoin faible						●		●	●	
Problèmes d'émission					●	●	●	●	●	
Réception peu compréhensible					●			●	●	
Mauvais fonctionnement du PA	●									
Commutateur canaux inopérent	●	●								

ATTENTION: Le fusible de 2 ampères fourni avec l'appareil est un accessoire important en ne doit pas être modifié. L'enlever ou le remplacer par un de valeur supérieure à 2 ampères pourrait provoquer un échauffement anormal ET/OU un incendie et par conséquent endommager votre CB ou votre véhicule. Si un fusible de 2 a ne tient pas, faites vérifier et réparer votre CB par un technicien qualifié.

CB Radio Mobile Midland 2001

Specifications Techniques

Construction Generale

1. Alimentation électrique par cordon avec prise 3 broches à détrompeur.
2. Connecteur du micro à 4 broches à vis.
3. Aucun relais mécanique. Toutes les commutations sont statiques par diodes et transistors pour une meilleure fiabilité.
4. Etage de sortie de l'émetteur protégé contre les mauvais réglages, l'absence de charge ou le court-circuit.
5. Entrée de l'alimentation efficacement filtrée et isolée pour éviter les parasites de l'alternateur en émission et en réception.

Specifications Electriques

Generalites

Tension d'alimentation: 13.8 Volts CC
 "Positif" ou négatif à la masse.
 Plage de fonctionnement: 10 à 16V.
 Stabilité en fréquence: $\pm 0,005\%$
 Fonctionnement en température:
 de -30° à $+50^{\circ}$ C
 Humidité: 5 à 90%
 Fréquences couvertes: 40 canaux entre 26,965 et 27,405 MHz, numérotés de 1 à 40 avec la correspondance des canaux 23,24 et 25 suivant:
 23 : 27,255 MHz
 24 : 27,235 MHz
 25 : 27,245 MHz
 tous les autres canaux dans l'ordre croissant (voir tableau page 16)

Recepteur

Sensibilité:
 AM: mieux que 0,7 microV pour 10 dB
 SB+B/B
 FM: 0,5 microVolt
 Rejet du canal adjacent: 60dB
 Réception des fréquences parasites: 60dB
 Fréquences intermédiaires: 10,695 MHz
 455 KHz
 Puissance de sortie audio: 4 watts
 (10% de distorsion)
 Réponse en fréquence audio:
 300 Hz -6dB
 1000 Hz 0dB
 3000 Hz -6dB
 (mesures faites sur charge résistive 8 ohms)
 Sensibilité de l'indicateur à "S9":
 100 microV
 Réglage du gain RF: 30 dB.
 Impédance d'entrée de l'antenne: 50 ohms

Emetteur

Puissance de sortie maximum à 15.6V.
 poteuse seule sans modulation:
 modulation d'amplitude AM: 1 watt
 modulation de fréquence FM: 4 watt
 Emissions parasites et harmoniques:
 conformes aux normes PTT
 Protection de la sortie HF: peut rester 5 mm en émission avec un ROS de 20:1 sans dommage.

Commandes et Reglages

- Marche/arrêt, volume sonore
- Silencieux (squelch)
- Commutateur CB/PA
- Cammutateur AM/FM
 filtres ANL et NB
- Indicateur à LED verte des canaux
- Bouton rotatif de réglage des canaux à numérotation analogique.

Accessoires Inclus

- Micro complet (avec fils et connecteur)
- Support micro — Support radio avec vis
- Notice d'emploi en Français

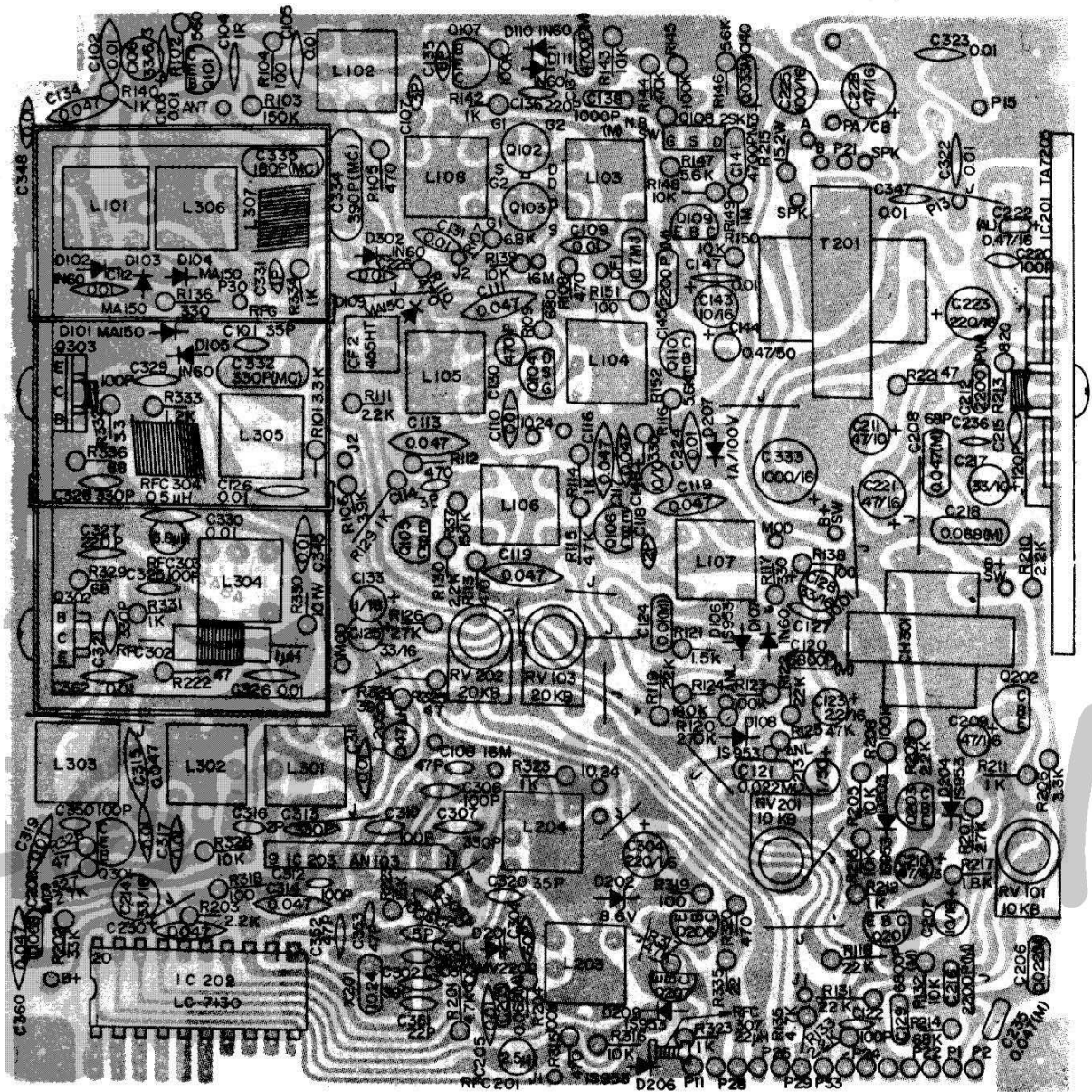

Cote Composant

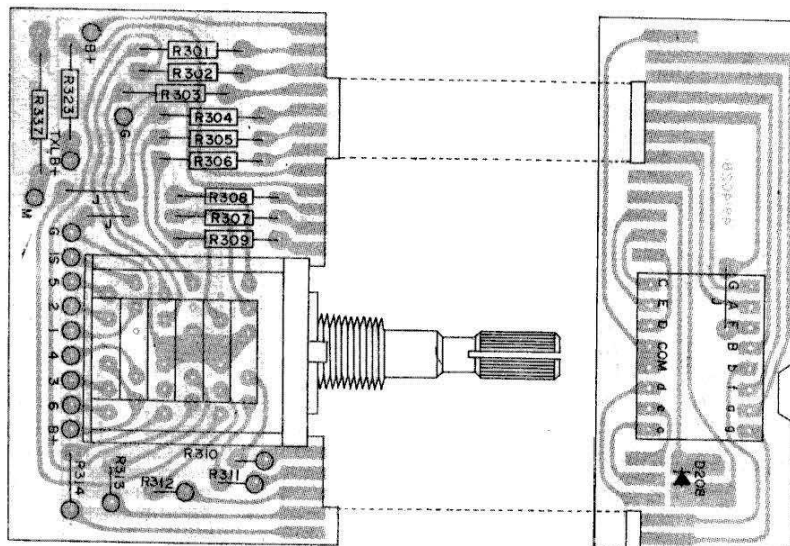

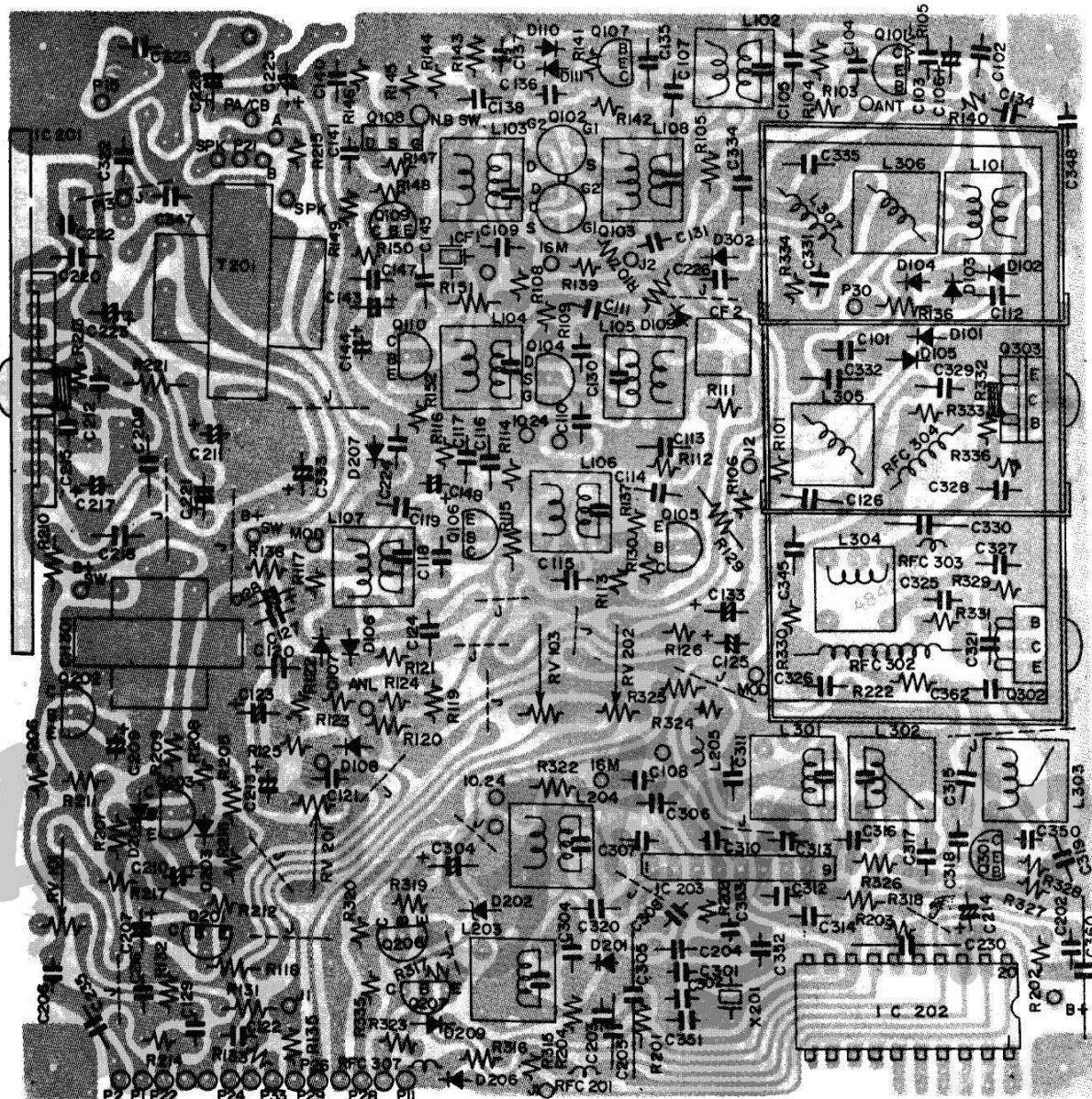

Cote Composant

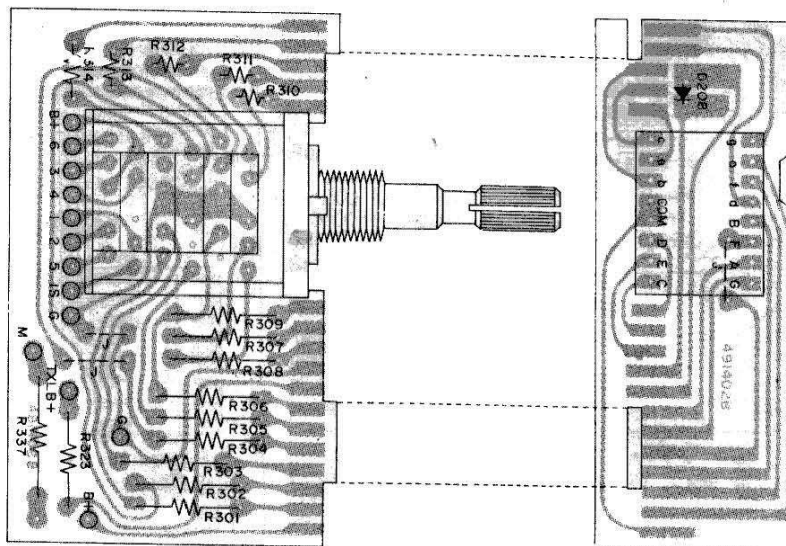

Schéma

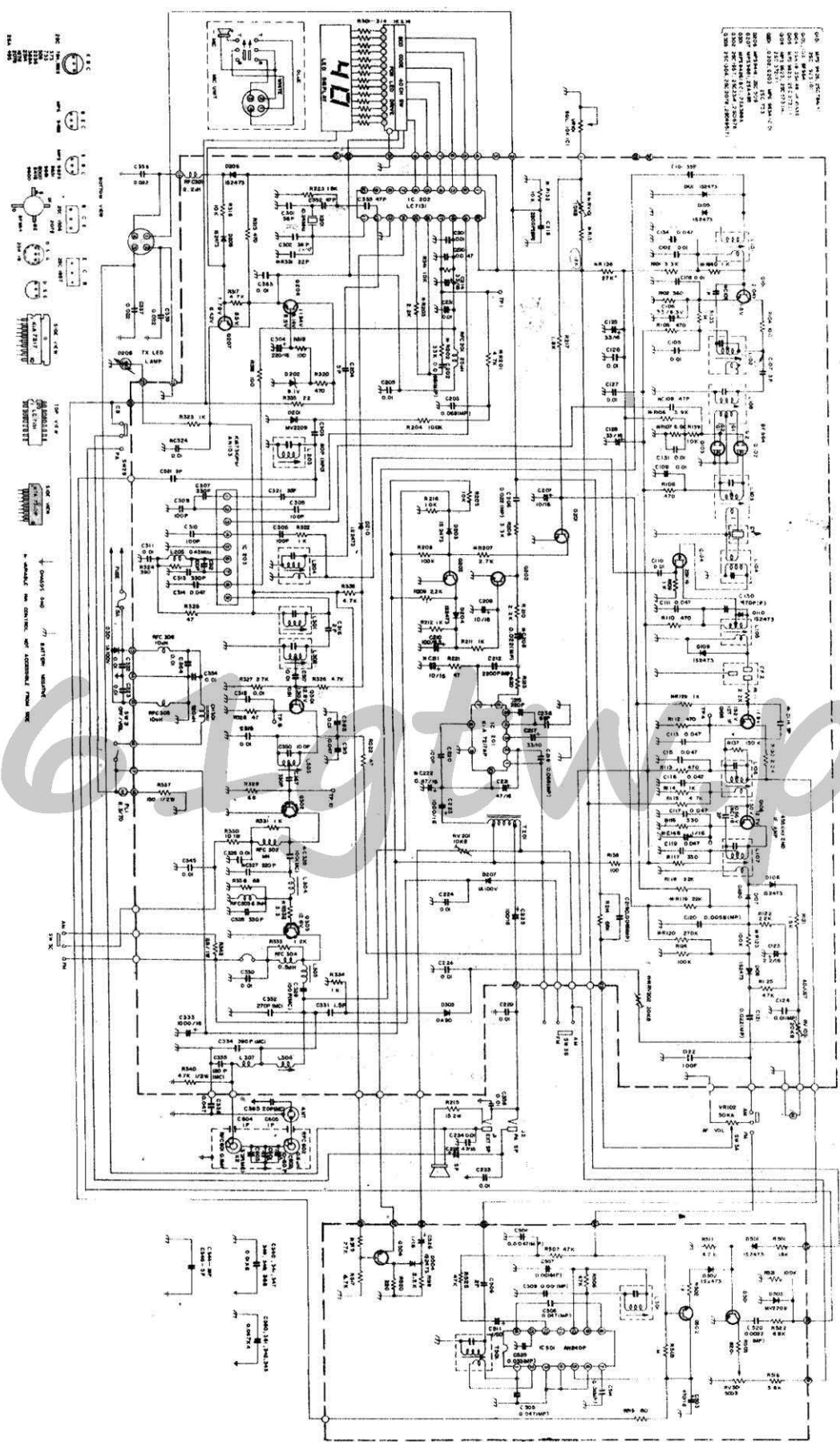

Garantie

DIRLER-SA, importateur exclusif officiel de MIDLAND, Kansas City, USA, réparera ou remplacera, à son choix, gratuitement, n'importe quelle CB Radio MIDLAND et accessoire MIDLAND, en panne à la suite d'un défaut de composant ou de construction, dans un délais de TROIS MOIS (90 jours) qui suit l'acquisition par l'utilisateur dans un magasin agréé par DIRLER-SA.

La garantie gratuite n'inclue pas le transport, toujours à la charge de l'utilisateur.

Limite de la Garantie

La garantie ne porte pas:

— sur les composants et accessoires suivants: sacoche de transport, antenne télescopique (portables), transistor final du circuit d'émission (communément appelé PA) qui peut être détruit par une mauvaise utilisation du poste (émission avec une mauvaise antenne par exemple).

— sur les appareils et accessoires non importés par DIRLER-SA exemple: appareils achetés en dehors du territoire Français, ou d'occasion ou de provenance indéterminée ou acheté dans un magasin qui n'est pas client DIRLER-SA.

— sur les appareils mal utilisés: exemple: branchement de l'alimentation électrique en inversant les polarités, fusibles remplacés par d'autres plus puissants, appareils modifiés ou déréglés.

Execution de la Garantie

L'appareil peut être: soit remis au magasin qui l'a vendu, soit envoyé directement en port payé a

DIRLER-SA
12 Avenue, De Verdun
52100 Saint-Dizier

Dans ce cas, la garantie ne pourra être prise en considération qu'avec la copie de la facture mentionnant clairement la date d'achat. Après réparation (délais normal: 4-5 jours) et si la garantie est effectivement valable, il sera retourné en port dû.

Sinon le montant de la réparation sera réglée à l'expédition en "contre remboursement".

The Midland tradition of electronic excellence.

Outstanding CB performance and dependability are only two ways Midland electronic excellence will brighten your life.

The same expertise, skill and dedication that's engineered into your Midland CB also go into every product in the long, versatile line of Midland car stereo receivers, tape players and accessories.

Including widely-acclaimed, exclusive Midland Micro Precision™ AM/FM/MPX electronic tuning. The 100% electronic signal-search system that locates and locks on stations with microprocessor precision.

And keep your eyes and ears on the popular line of Midland television sets.

The color and black-and-white sets that give you the quality and features you want at some of the most attractive prices in the industry.

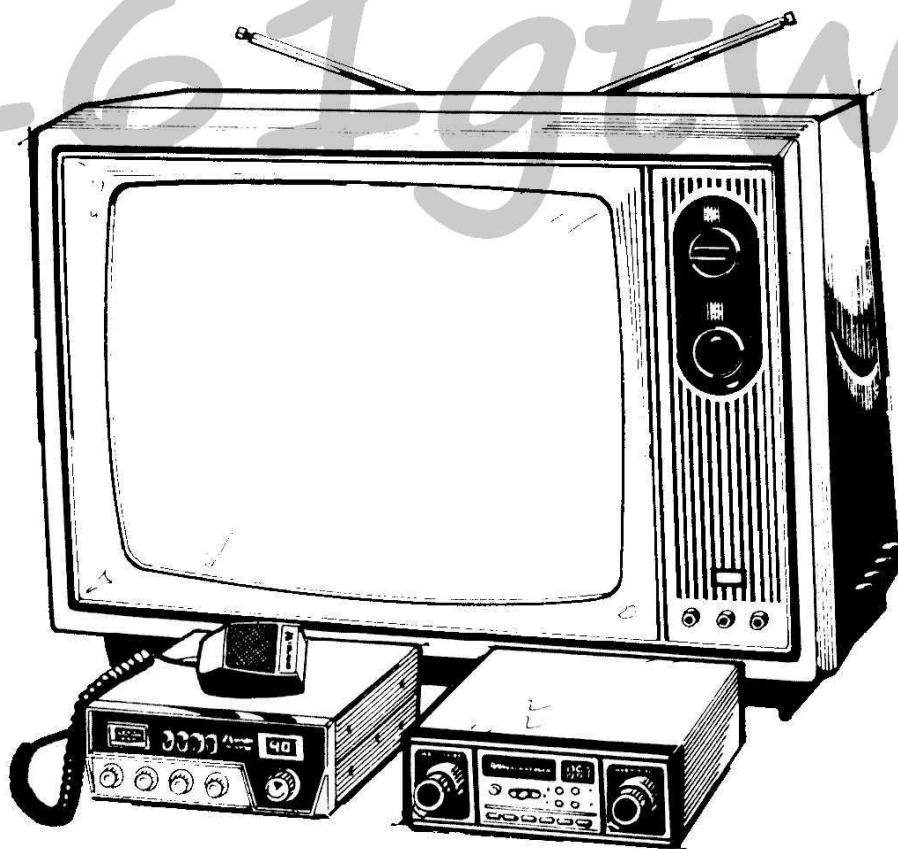

161gtw.pl

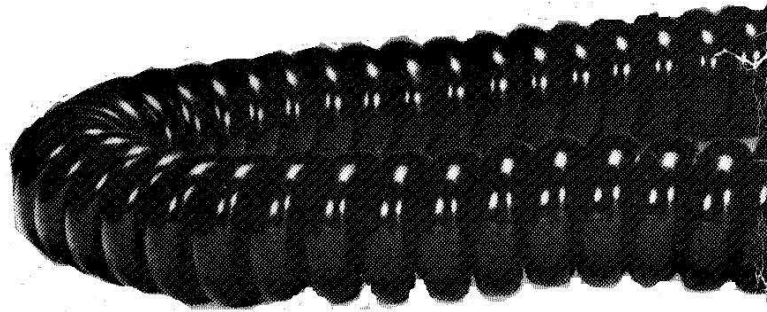

MIDLAND
INTERNATIONAL CORPORATION

P.O. Box 1903, Kansas City, Missouri 64141.
Phone (913) 384-4200. Telex 04-2536.
Cable Address MICO.

Corporate Offices:

1900 Johnson Drive at State Line Road. Shawnee Mission, Kansas 66205.

Distribution and Service Center:

1690 North Topping Avenue, Kansas City, Missouri 64120.